

Robustic P252

PP

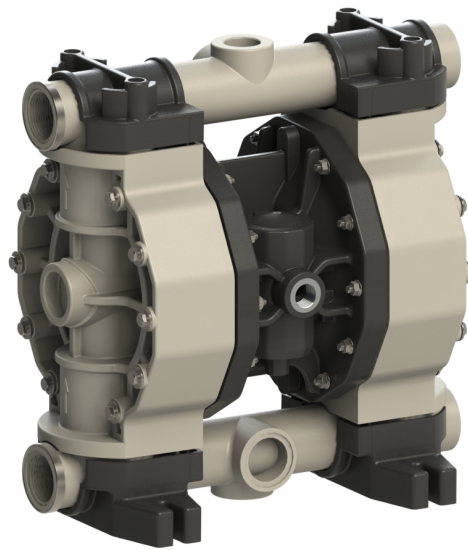

PVDF+CF



INOX 316

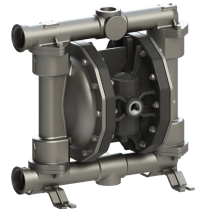

Données Techniques

Raccords Fluide :	1" 1/4 BSP
Raccord air :	1/2" BSP
Débit Max :	250 l/min
Pression Max :	8 bars
H.M.T. Max :	80 mce
Aspiration à sec Max :	5 mce
Aspiration avec fluide Max :	9,8 m
Passage solides Max :	7,5 mm
Niveau bruit :	75 dB
Viscosité Max :	35.000 cps
Volume par déplacement :	0,700l

Hydraulique

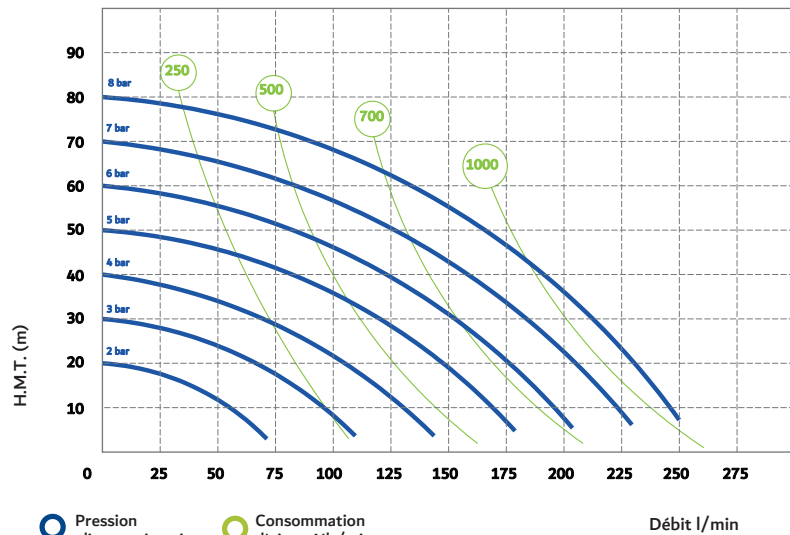

Les courbes et les prestations se réfèrent aux pompes avec aspiration immergée et refoulement à bouche libre, avec eau à 20° C, et varient selon le matériau de fabrication.

ZONE 2/3 EN STD & ZONE 1 SUR DEMANDE

Dimensions

	PP	PVDF	INOX
A (mm)	396	396	357
B (mm)	222	222	222
C (mm)	388	388	374
Poids kg	14,2	16,2	17,2
Température MAX	65°C	95°C	95°C
Température MIN	-4°C	-20°C	-20°C

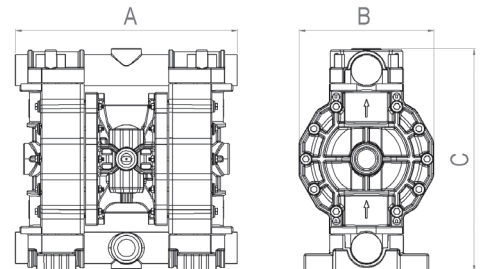

Composition

MOD.	CORPS	MEMBRANES	BILLES	SIÈGES	JOINTS	ORIFICES	ATEX	POSITION
P0252	P = PP KC = PVDF+CF S = SS	MT = SANTOPRÈNE+PTFE H = HYTREL M = SANTOPRÈNE D = EPDM N = NBR	T = PTFE S = SS D = EPDM N = NBR	P = PP K = PVDF S = SS Z = PE-UHMWE	D = EPDM V = VITON N = NBR T = PTFE	1 = BSP 5 = NPT	- = zone 2 X = zone 1	AB = STANDARD