



POMPES PÉRISTALTIQUES
SÉRIE ABI

MADE
in FRANCE



UTILISATIONS

Transferts ou dosage à débit fixe ou variable de substances abrasives, visqueuses, cristallisantes, fragiles.



EXEMPLES DE LIQUIDES POMPES

Pate à crêpes, sauces, crème glacée, parfums, solutions stériles, colorants, résines, engobe, effluents, ferments, solutions acides ou basiques...



AVANTAGES

Pompe auto-amorçante, réversible et hygiénique qui ne se désamorcent pas et est insensible aux liquides chargés, abrasifs, visqueux et cristallisant... Installation en intérieur ou extérieur - Pompe peinture epoxy ou INOX - IP55

Tubes : FDA - USP CLASS VI - CE1935/2004 - UE10/2011 - ISO10993 - NSF51 - 3A



MOTORISATIONS

Alimentation électrique triphasé

230/400V ou Monophasé 230V

Puissance électrique :

0,12 à 0,37KW

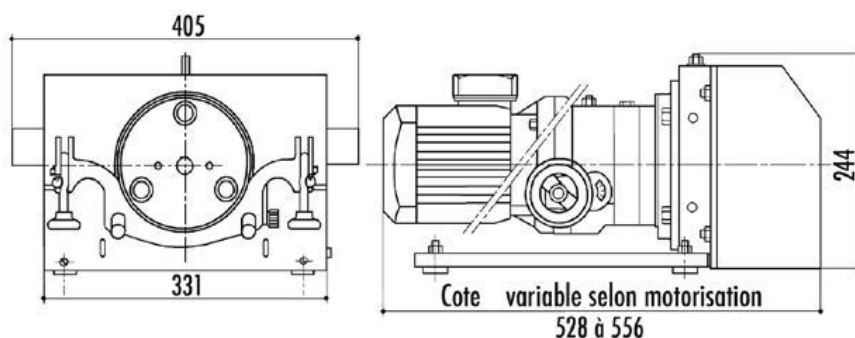

ENCOMBREMENTS
HORS TOUT (EN MM)



POMPES PÉRISTALTIQUES
SÉRIE ABI

+ **SYSTÈME D'ATTACHES RAPIDES DU TUBE**

Remplacement immédiat du tube,
sans outillage, quel que soit son diamètre.

PERFORMANCES

Série ABI	Plage de vitesse avec variateur de fréquence tr/mn mini maxi		DEBITS en litres/heure			
			Les différents diamètres de tube se montent sur la même pompe sans réglage ni modification			
			Ø 10 mm mini - maxi	Ø 15 mm mini - maxi	Ø 20 mm mini - maxi	Ø 25 mm mini - maxi
ABI CAN	36	180	68 - 340	152 - 760	216 - 1080	340 - 1700
ABI CCN	12	60	20 - 100	40 - 200	66 - 330	120 - 600
ABI CDN	9	45	15 - 75	30 - 150	49 - 245	80 - 400

Tests effectués avec de l'eau à 20°

LES VARIATEURS POUR AJUSTER VOS DÉBITS



VARIATEUR DE FRÉQUENCE IP65

- Alimentation monphasé 230 V
- Contrôle de la vitesse et inversion de sens en façade .
- Étanche aux projections d'eau



VARIATEUR DE FRÉQUENCE IP20

- Alimentation monphasé 230 V
- Contrôle de la vitesse et inversion de sens en façade .
- Non étanche (Montage en armoire)

VARIATEUR MÉCANIQUE (SUR DEMANDE)

